

VS-15-SD - Couvercle de protection SUB-D



1887099

<https://www.phoenixcontact.com/fr/produits/1887099>

Veillez tenir compte du fait que les données affichées dans ce document PDF proviennent de notre catalogue en ligne. Vous trouverez les données complètes dans la documentation utilisateur. Nos conditions générales d'utilisation des téléchargements sont applicables.

Couvercle de protection D-SUB , taille Shell 2, indice de protection IP54, pour cadre de montage et capot VS-15-...



Données commerciales

Référence	1887099
Conditionnement	5 Unité(s)
Commande minimum	5 Unité(s)
Clé de vente	ABNCBZ
Product key	ABNCBZ
Page catalogue	Page 219 (C-2-2013)
GTIN	4017918817473
Poids par pièce (emballage compris)	8,01 g
Poids par pièce (hors emballage)	7,87 g
Numéro du tarif douanier	85389099
Pays d'origine	DE

VS-15-SD - Couverture de protection SUB-D

1887099

<https://www.phoenixcontact.com/fr/produits/1887099>

Caractéristiques techniques

Propriétés du produit

Type de produit	Capot de protection
Type	15

État de la gestion des données

Révision de l'article	00
-----------------------	----

Dimensions

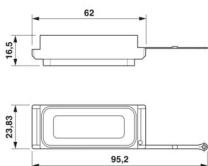
Dessin coté	
Largeur	16,5 mm
Hauteur	23,8 mm
Longueur	95,9 mm

Indications sur les matériaux

Coloris	gris
Matériau	Plastique
Classe d'inflammabilité selon UL 94	V0
Matériau du boîtier	PA

Propriétés mécaniques

Caractéristiques mécaniques

Cycles d'enfichage	≥ 1000
--------------------	--------

Conditions environnementales et de durée de vie

Conditions ambiantes

Indice de protection	IP54
Température ambiante (fonctionnement)	-40 °C ... 80 °C

VS-15-SD - Couvercle de protection SUB-D

1887099

<https://www.phoenixcontact.com/fr/produits/1887099>

Dessins

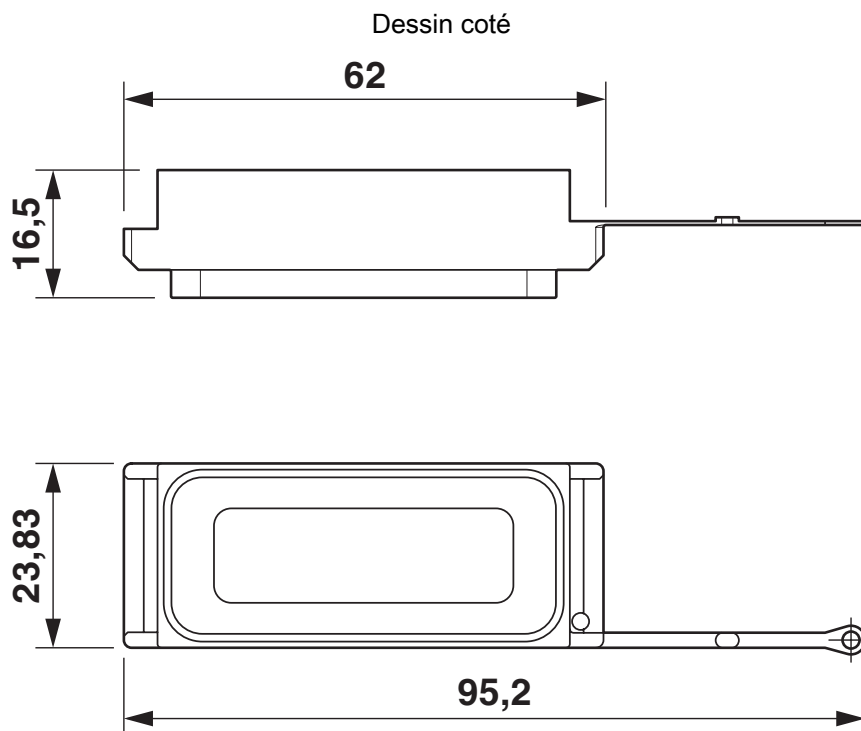

Couvercle de protection pour SUB-D

VS-15-SD - Couvercle de protection SUB-D



1887099

<https://www.phoenixcontact.com/fr/produits/1887099>

Classifications

ECLASS

ECLASS-11.0	27440208
ECLASS-12.0	27440208
ECLASS-13.0	27440208

ETIM

ETIM 9.0	EC002314
----------	----------

UNSPSC

UNSPSC 21.0	39121400
-------------	----------

VS-15-SD - Couvercle de protection SUB-D



1887099

<https://www.phoenixcontact.com/fr/produits/1887099>

Conformité environnementale

EU RoHS

Conforme aux exigences de la directive RoHS

Oui, Aucun exception

China RoHS

Environment friendly use period (EFUP)

EFUP-E

Aucune substance dangereuse au-dessus des valeurs limites

EU REACH SVHC

Indication de substance soumise à autorisation REACH (n° CAS)

Aucun substance na un taux pondéral supérieur à 0,1 %

Phoenix Contact 2024 © - Tous droits réservés

<https://www.phoenixcontact.com>

PHOENIX CONTACT SAS

52 Boulevard de Beaubourg Emerainville

77436 Marne La Vallée Cedex 2 France

+33 (0) 1 60 17 98 98

documentation@phoenixcontact.fr